

Manuel de Uso y Cuidado



5 SERIE

Campanas profesionales para interiores y exteriores

VWH53012 / VWH53612 / VWH53048 / VWH53648 / VWH54248
VWH54848 / VWH56048

VCWH53048 / VCWH53648 / VCWH54248
VCWH54848 / VCWH56048

VCIH53608 / VCIH54208 / VCIH55408 / VCIH56608
VBCV53638 / VBCV54238 / VBCV54838 / VBCV56038 /

VWHO3678 / VWHO4878 / VWHO6078 (Modelos exteriores canadiense no aplicable)

Felicidades

Su compra de una campana Viking Range demuestra la importancia que usted da a la calidad y al rendimiento de los principales aparatos que utiliza. Con mínimo cuidado, como se describe en esta guía, su nueva campana está diseñada para ofrecerle años de servicio confiable. Tómese unos minutos para conocer su uso y cuidado eficiente y adecuado.

Esta guía le proporciona la información que necesita para familiarizarse con el cuidado y la operación de su campana.

Nuestro objetivo final es su total satisfacción. Si tiene alguna pregunta o comentario acerca de este producto, póngase en contacto con el distribuidor donde compró la unidad, o comuníquese con nuestro Centro de asistencia al consumidor llamando al 1-888-845-4641.

Valoramos que haya elegido un producto de Viking Range, LLC, y esperamos que seleccione nuestros productos nuevamente para otras importantes necesidades de electrodomésticos.

Para obtener más información acerca de nuestra selección completa y creciente de productos Viking, visítenos en línea en vikingrange.com.

Contenido

Cómo empezar

Antes de usar la campana	3
Advertencia	4

Controles/operación del producto

Configuración y funciones	5
Operación de la campana	5
Uso de modelos de exterior	5

Cuidado del producto

Limpieza y mantenimiento	6
Filtros deflectores	6
Filtros de carbón	7
Campana	7
Acabado de esmalte	7
Acabado de acero inoxidable	7
Cámara de ventilación sin conducto	7
Focos	7
Información de servicio	9

Antes de usar la campana

Aunque la campana se limpia después de finalizar el proceso de manufactura, probablemente necesite limpiar su campana nuevamente después de la instalación. Limpie la superficie de la campana con un buen limpiador para el hogar aplicado con un paño suave o con pulidor de acero inoxidable, dependiendo del acabado de su campana. Esto dejará un acabado protector en la campana.

Advertencias

LEA Y GUARDE ESTAS INSTRUCCIONES



ADVERTENCIA

PARA REDUCIR EL RIESGO DE INCENDIO POR GRASA EN UNA PARRILLA EMPOTRABLE:

1. Nunca deje las unidades de superficie desatendidas en llama alta. Los derrames por hervor causan humo y los derrames de grasas pueden encenderse. Caliente los aceites lentamente en llamas bajas o medias.
2. Siempre encienda la campana cuando cocine con llama alta o cuando cocine alimentos flambeados. (por ejemplo, crepas suzette, cerezas jubilee, carne a la pimienta flambeada).
3. Limpie los abanicos de ventilación frecuentemente. No debe permitir que la grasa se acumule en el abanico o en el filtro.
4. Use el tamaño apropiado de satén. Siempre use utensilios apropiados para el tamaño del elemento de superficie.



ADVERTENCIA

Para reducir el riesgo de lesiones personales en caso de un incendio por grasa de la parrilla empotrable, tome en cuenta lo siguiente: (Basado en "Kitchen Firesafety Tips," publicado por la NFPA.)

1. SOFOQUE LAS LLAMAS con una tapa de ajuste cerrado, bandeja de hornear o charola metálica, luego apague el quemador. **TENGA CUIDADO PARA PREVENIR QUEMADURAS.** Si las llamas no se extinguen inmediatamente, **EVACÚE Y LLAME AL DEPARTAMENTO DE BOMBEROS.**
2. **¡NUNCA RECOJA UNA SARTÉN EN LLAMAS.** Puede quemarse.
3. **NO UTILICE AGUA,** incluidas las fibras para lavar trastes o toallas ya que ocurrirá una explosión de vapor violenta.
4. Utilice un extinguidor **ÚNICAMENTE** si
 - Usted sabe que es un extinguidor Clase ABC y sabe cómo usarlo.
 - El incendio es pequeño y se puede contener en el área donde se inició.
 - Está llamando al departamento de bomberos.
 - Puede combatir el incendio con su espalda dirigida hacia una salida.



ADVERTENCIA

PARA REDUCIR EL RIESGO DE INCENDIO, CHOQUE ELÉCTRICO O LESIONES PERSONALES, LAS CAMPANAS DE LAS PARRILLAS DEBEN INSTALARSE CON VENTILADORES QUE ESTÉN ESPECIFICADOS EN LA CAJA DE EMPAQUE INDICANDO QUE SON ADECUADOS PARA ESTE MODELO. NO SE PUEDEN SUBSTITUIR CON OTROS VENTILADORES.



ADVERTENCIA

Para reducir el riesgo de incendio, choque eléctrico o lesiones al momento de usar su unidad, observe lo siguiente:

- El trabajo de instalación y de cableado eléctrico debe ser realizado por personal calificado de conformidad con todos los códigos y normas aplicables, incluida la construcción clase resistencia a incendios.
- Es necesario contar con suficiente aire para una combustión apropiada y extracción de gases a través del conducto de humo (chimenea) del equipo quemador de combustible para prevenir el contratiro. Siga los lineamientos y las normas de seguridad del fabricante del equipo calentador como las publicadas por la Asociación Nacional de Protección contra Incendios (NFPA), y por la Sociedad Estadounidense para Ingenieros de Calefacción, Refrigeración y Aire Acondicionado (ASHRAE, por sus siglas en inglés), y por las autoridades de los códigos locales.
- Al momento de cortar o perforar una pared o cielo, no dañe el cableado eléctrico ni otras instalaciones de servicio ocultas.
- Los abanicos con conductos siempre deben ventilarse hacia el exterior.
- **¡ADVERTENCIA!** Para reducir el riesgo de incendio, utilice conductos metálicos.
- **¡PRECAUCIÓN!** Para reducir el riesgo de incendio y para extraer el aire apropiadamente, asegúrese de que conduzca el aire hacia el exterior. No ventile el aire de extracción hacia espacios dentro de paredes o cielos, áticos, espacios debajo del piso ni garajes.



ADVERTENCIA

Para reducir el riesgo de incendio, choque eléctrico o lesiones a personas, observe lo siguiente:

- Utilice esta unidad únicamente conforme a su uso destinado. Si tiene alguna pregunta, póngase en contacto con el fabricante.
- Antes de dar servicio o limpiar la unidad, apague la unidad en el tablero de servicio y bloquee el tablero de servicio para prevenir que se encienda la alimentación accidentalmente. Cuando no es posible bloquear los medios de servicio desconectados, fije firmemente un dispositivo de advertencia, una etiqueta por ejemplo, al tablero de servicio.

Advertencias



PRECAUCIÓN

Para uso de ventilación general únicamente.
- NO la use para extraer materiales y vapores peligrosos o explosivos.
- NO flambear debajo de la campana.

PRECAUCIÓN

Si la alimentación de energía de la campana no está desconectada durante la limpieza, el termostato sensor de calor puede causar que se encienda el ventilador.



PRECAUCIÓN

Desenchufe los cables de alimentación de energía del tablero de control antes de limpiar o dar servicio a la campana.



PRECAUCIÓN

NO coloque materiales inflamables en los estantes de calentamiento cuando use las lámparas de calor.



PRECAUCIÓN

No utilice un limpiador de porcelana o limpiador abrasivo áspero.



PRECAUCIÓN

Las piezas accesibles pueden calentarse cuando se usan con un aparato para cocinar.
- Los niños deben ser supervisados para asegurarse de que no jueguen con el aparato.
- Este aparato no está destinado para ser usado por personas (incluidos los niños) con capacidades sensoriales físicas o mentales disminuidas, o con falta de experiencia y conocimiento, excepto cuando una persona responsable de su seguridad las supervise o les dé instrucciones para usar el aparato.



PRECAUCIÓN

NO coloque materiales inflamables en los estantes de calentamiento cuando use las lámparas de calor.



PRECAUCIÓN

Este aparato no se destina para utilizarse por personas (incluyendo niños) cuyas capacidades físicas, sensoriales o mentales sean diferentes o estén reducidas, o carezcan de experiencia o conocimiento, a menos que sean dichas personas reciban una supervisión o capacitación para el funcionamiento del aparato por una persona responsable de su seguridad.

Los niños deben supervisarse para asegurar que ellos no empleen los aparatos como juguete.

Configuración y funciones

Operación de la campana

Siempre encienda su campana antes de empezar a cocinar para establecer el flujo de aire en la cocina. También deje que el ventilador funcione durante unos minutos para despejar el aire después de que apaga el aparato de cocina. Esto ayudará a mantener el aire de la cocina más limpio.

Campanas de interior

(ENCENDIDO/APAGADO) - Perilla de velocidad del ventilador—Arranca y para el ventilador. Oprima la perilla para permitir que salga. Gire la perilla en sentido del reloj para incrementar la velocidad del ventilador y en sentido contrario para disminuir la velocidad. 0 es apagado, 1 es la velocidad más baja y 5 es la velocidad más alta.

El tipo de cocina que realice dictará la velocidad del ventilador a utilizar.

Perilla de encendido/apagado de luz / atenuador de luz —Controla las luces LED de 8 watts ubicada en el frente de la campana. Oprima la perilla para permitir que salga. Gire la perilla en sentido del reloj para incrementar la iluminación de las luces de halógeno y en sentido contrario para atenuar las luces. 0 es apagado, 1 es lo más atenuado y 5 es lo más brillante.

Interruptores de lámpara de calor— Oprima para encender y apagar las lámparas de calor.

Cada campana de pared profesional de 18" de altura estará equipada con uno o dos tomacorrientes de lámpara de calor.

Los focos infrarrojos de 250 watts no están incluidos y debe comprarlos en su localidad.

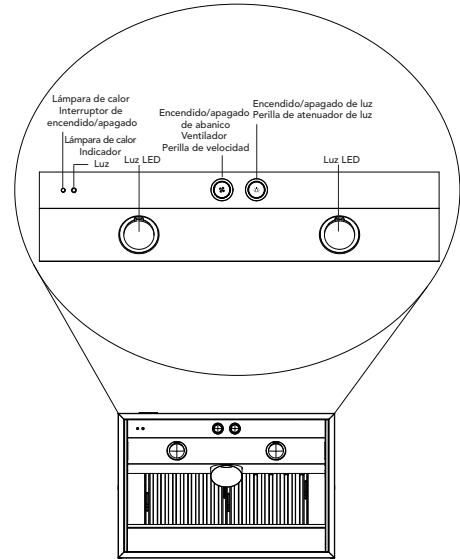

Uso de campanas de exterior

- Los modelos de campanas de exterior deben instalarse en un área no encerrada pero sí cubierta. También deben estar protegidos lo más posible de los elementos naturales (como la lluvia).
- Siempre encienda la campana de exterior en posición "HIGH" (alta) antes de encender la parrilla.
- Mantenga la campana de la parrilla lo más cerrada posible al momento de cocinar para que el humo se extraiga desde la parte posterior de la parrilla. Esto permite un óptimo rendimiento de la campana.
- Durante condiciones de brisa, las campanas de exterior no funcionan bien.

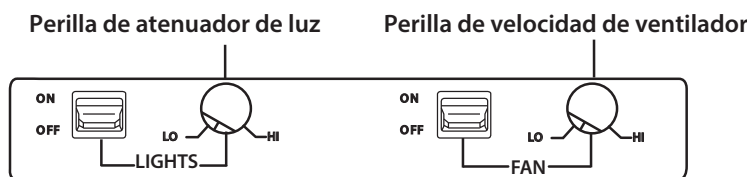

Interruptor de encendido/apagado de ventilador—Arranca y para el ventilador. Cuando se enciende el ventilador funcionará a la configuración previa del control de velocidad.

Perilla de velocidad del ventilador—Gire la perilla en sentido contrario para disminuir la velocidad del ventilador y en sentido del reloj para incrementar la velocidad. El tipo de cocina que realice dictará la velocidad del ventilador que utilice.

Interruptor de luz—Controla las luces de halógeno de 50 watts ubicadas en el frente de la campana.

Perilla de atenuador—Gire la perilla en sentido del reloj para incrementar la iluminación de las luces de halógeno y en sentido contrario para atenuar las luces.

Limpieza y mantenimiento

⚠ PRECAUCIÓN

Desenchufe los cables de alimentación de energía del tablero de control antes de limpiar o dar servicio a la campana.

Todo equipo funciona mejor y dura más cuando se limpia y se mantiene correctamente. El equipo de ventilación no es la excepción. Su campana debe limpiarse regularmente y mantenerse correctamente.

Limpieza de los filtros deflectores

Cuando el aire pasa a través de un filtro deflector, las partículas de grasa se recogen en los canales deflectores en forma de U de acero inoxidable y gotean hacia abajo al fondo del filtro. Los filtros deflectores son muy eficientes en comparación con los filtros de malla. La potencia de la campana se incrementa entre más aire pasa a través de un filtro deflector que en los filtros de malla, los cuales generalmente están sucios. Los filtros deflectores casi universalmente obligatorios en instalaciones comerciales debido a la superioridad de su capacidad para capturar la grasa. Los filtros deflectores deben ser revisados periódicamente para asegurar que todas las superficies y piezas estén limpias. Los filtros se pueden lavar en una lavadora de trastes o en un lavabo con agua caliente y jabón. Una limpieza periódica sencilla asegurará la máxima efectividad del filtro.

- No use detergentes cáusticos para limpiar los filtros. Los limpiadores abrasivos o corrosivos pueden dañar el acabado.
- No desarme los filtros deflectores para limpiarlos. No es necesario, además se anulará la garantía del filtro.

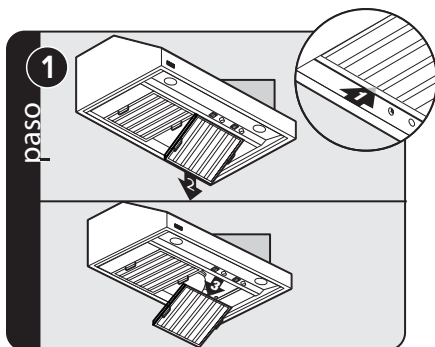

Deslice el filtro hacia adelante para sacarlo del labio posterior. Baje la parte posterior del filtro, luego deslice el filtro hacia enfrente para sacarlo.

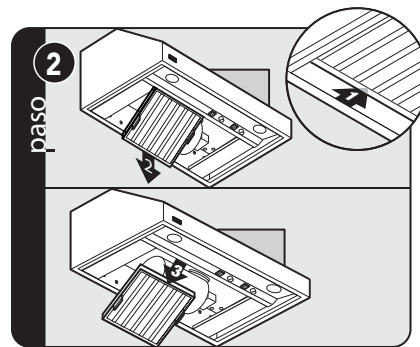

Deslice el filtro hacia adelante para sacarlo del labio posterior. Baje la parte posterior del filtro, luego deslice el filtro hacia enfrente para sacarlo.

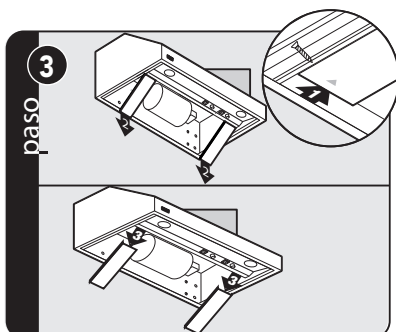

Quite los tornillos ubicados en el lado en la parte superior e inferior de cada espaciador y deslice el espaciador hacia adelante para sacarlo del labio posterior. Baje la parte posterior del espaciador, luego deslice el espaciador hacia el frente para sacarlo.

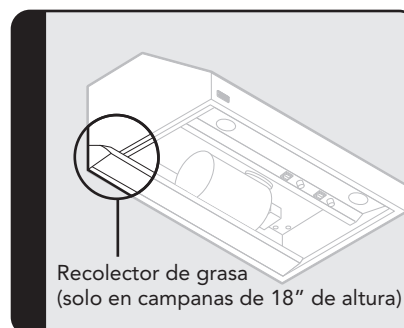

Recolector de grasa (solo en campanas de 18" de altura)
Cuando limpie los filtros en campanas de 18" de altura, siempre quite la trampa de grasa y limpie enjuagando en un lavabo con agua y jabón.

Limpieza y mantenimiento

Mantenimiento del filtro de carbón (únicamente en campanas de recirculación)

Reemplace los filtros de carbón cada 6 meses a 1 año dependiendo de la cantidad y tipo de cocina que realice.

Para reemplazar, quite el ensamble de filtro deflector/de carbón y deslice el filtro de carbón hacia afuera del canal y reemplace con un nuevo. No ponga los filtros de carbón en la lavadora de trastes.

Los filtros de repuesto están disponibles a través de su concesionario, o puede llamar a la tienda Online Store al 1-877-834-8222 o visite vikingrange.com

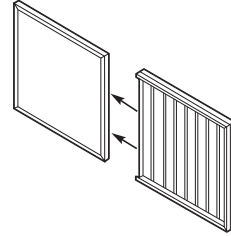

PRECAUCIÓN

No utilice un limpiador de porcelana o limpiador abrasivo áspero.

Limpieza de la campana

Los acabados en esmalte o en acero inoxidable son altamente resistentes a daños y decoloración causados por la grasa, el vapor y el calor—siempre y cuando se le dé un cuidado razonable al equipo. Las siguientes sugerencias ayudarán a mantener su campana como nueva.

1. No permita que se acumule grasa en exceso. Para obtener mejores resultados, debe limpiar la campana con un paño humedecido en agua tibia y jabón. **NO USE LIMPIADORES ABRASIVOS, FIBRAS DE LANA DE ACERO NI PAÑOS ABRASIVOS.** NO use limpiadores que contengan cloro; el cloro en el limpiador puede dañar el acabado de acero inoxidable. Si necesita raspar el acero inoxidable para quitar materiales incrustados, primero remoje el área con toallas calientes para soltar el material, luego use una espátula de madera o de nailon. NO use un cuchillo, espátula ni herramientas metálicas o de ningún otro material para raspar el acero inoxidable.
2. Cada 3 meses limpie minuciosamente su campana. En las superficies pintadas, aplique una nueva capa de cera. Un buen limpiador de cera—disponible en cualquier tienda de abarrotes o de equipos—no hará ambos trabajos a la vez. En superficies de acero inoxidable, use un buen limpiador de acero inoxidable y pulidor.

Renovación del acabado de esmalte

Si ocurre una decoloración, debe pulir minuciosamente el acabado en su campana para renovar su brillo y lustre para remover los residuos de grasa que pueden haber causado el efecto amarillento. Utilice un buen pulidor de esmalte o un pulidor automotriz.

Renovación del acabado de acero inoxidable

Realizar una limpieza regular es la mejor manera de asegurar que su acabado de acero inoxidable permanezca brillante y sin rayas. Use aceite de limón o un pulidor para acero inoxidable para revestir y proteger el acero inoxidable.

Limpieza de la cámara de ventilación sin conducto

(campanas profesionales únicamente)

1. Quite la ventilación intermedia levantándola y jalándola suavemente hacia afuera.
2. Use las mismas instrucciones de limpieza de la sección "Limpieza de la campana".
3. Después de limpiar, vuelva a poner la ventilación intermedia.

Reemplazo de focos

Cuando quite los focos utilice un mitón para hornos para proteger su mano en caso de que el foco se rompa.

Luces LED - Modelos de interior

1. Desatornille el foco.
2. Reemplace el foco con un foco LED Phillips R20 de 8 W para 127V (8R20/F90 2700 DIM). Lo puede adquirir en su localidad.

Luces de halógeno - Campanas de exterior

1. Desatornille el foco de halógeno.
2. Reemplace el foco con un foco de halógeno de 50 W para 127V.

Lámpara de calor infrarrojo

Limpeza y mantenimiento

1. Desatornille la lámpara infrarroja del portalámpara de calor.
2. Reemplace con un foco infrarrojo R40 de 250 watts para 120 voltios. (no incluido con el producto)

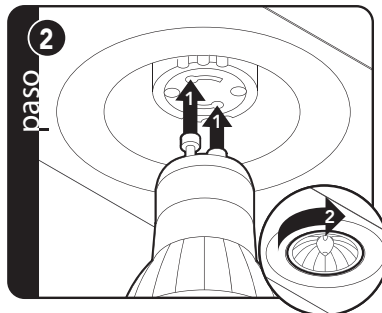
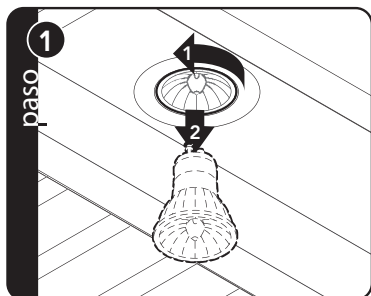

Información de servicio

Si se requiere servicio, llame a su agencia de servicio autorizado.

Tenga a la mano la siguiente información:

- Número de modelo
- Número de serie
- Fecha de compra
- Nombre del distribuidor donde hizo la compra

Describa claramente el problema que tiene. Si no puede obtener el nombre de una agencia de servicio autorizada, o si continúa teniendo problemas de servicio, póngase en contacto con Viking Range, LLC llamando al 1-888-845-4641, o escriba a:

VIKING RANGE, LLC
PREFERRED SERVICE
111 Front Street
Greenwood, Mississippi 38930 EE.UU.

Anote la información que se indica a continuación. Va a necesitarla si alguna vez requiere servicio. El modelo y número de serie de su campana están ubicados detrás del filtro deflector en el panel lateral izquierdo en la esquina inferior derecha.

Núm. de modelo. _____ Núm. de serie. _____

Fecha de compra _____ Fecha de instalación _____

Nombre del distribuidor _____

Dirección _____

Si el servicio requiere la instalación de piezas, utilice únicamente repuestos autorizados para asegurar la protección de la garantía.

ESTE MANUAL DEBE PERMANECER CON LA CAMPANA PARA FUTURA REFERENCIA.

Viking Range, LLC
111 Front Street
Greenwood, Mississippi 38930 EE.UU.
(662) 455-1200

Para información del producto,
llame al 1-888-845-4641
o visite el sitio web en
vikingrange.com