

Guía de instalación

Viking Range Corporation
111 Front Street
Greenwood, Mississippi 38930 EE.UU.
(662) 455-1200

Si desea información sobre el producto
llame al teléfono 1-888-845-4641.

D30FTW - Juego de montaje al ras para el cajón
calentador modelo

Remoción de la moldura existente

Retire las dos molduras laterales existentes del cajón calentador. El cajón debe tener una moldura a cada lado.

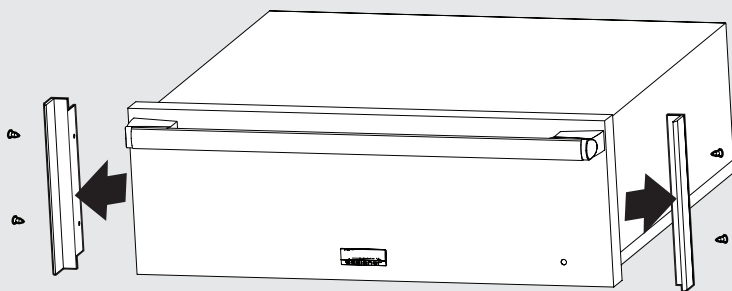

2

Instalación de la moldura de montaje al ras

Después de quitar la moldura lateral existente, instale la moldura de montaje al ras en el cajón calentador.

1. Quite el plástico protector de la moldura de montaje al ras.



2. Instale la moldura de montaje al ras en la unidad con los tornillos provistos.

3. Después de instalar la moldura de montaje al ras, puede colocar el cajón calentador en la abertura preparada.

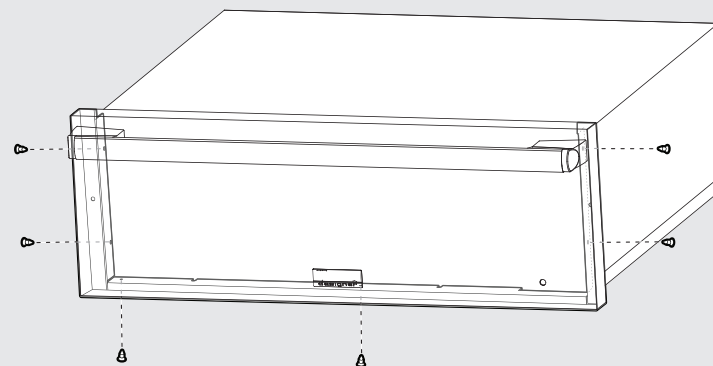

3

Preparación de la abertura

Para que la unidad asiente adecuadamente dentro de la abertura, la parte inferior se debe rellenar o calzar con un refuerzo de 1/2 pulgada (vea la ilustración que aparece abajo). Esto proporciona estabilidad a la unidad y le permite mantenerse vertical cuando se empuja hacia la pared.

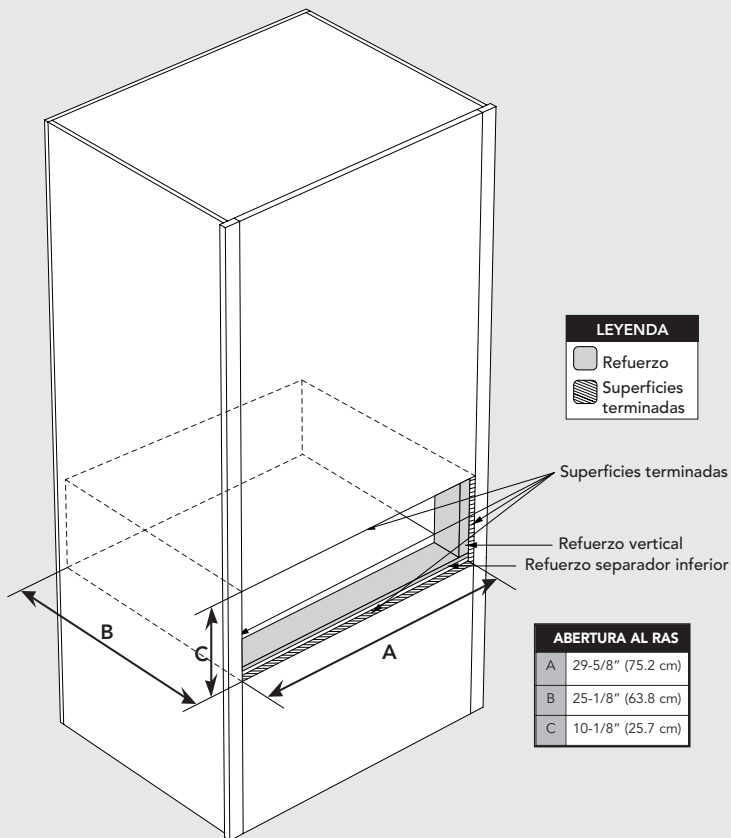

Fijación en la parte interna de la abertura

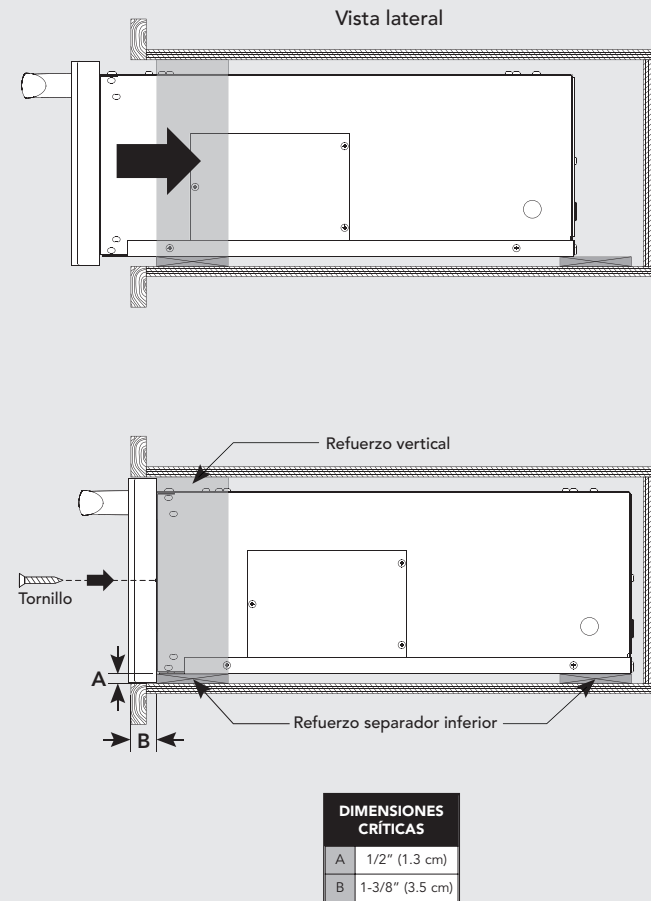

Fijación en la parte interna de la abertura (cont.)

Vista desde arriba

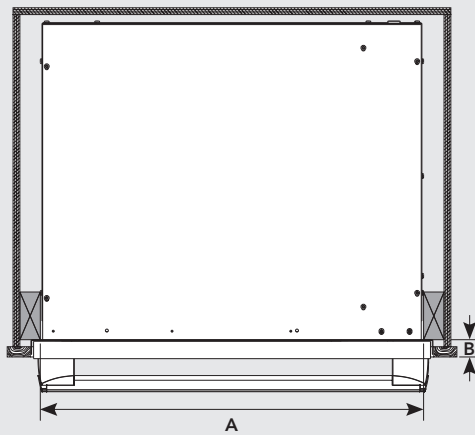
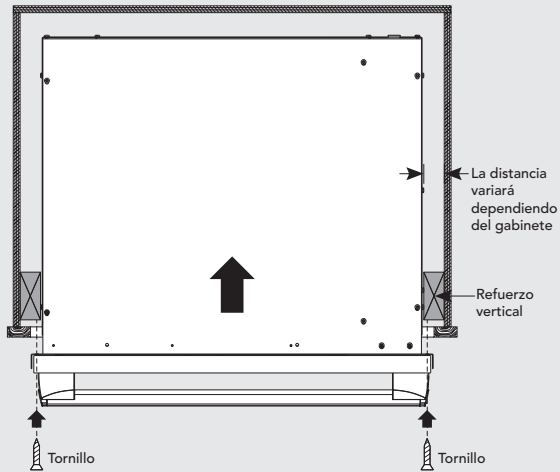

DIMENSIONES CRÍTICAS	
A	28-1/2" (72.4 cm)
B	1-1/2" (3.8 cm)