

GUÍA de instalación



3 Series
Estufa independiente de 30" a gas con quemadores
sellados y ciclo de limpieza automática

RVGR3302

Índice temático

Advertencias e instrucciones de seguridad importantes	3
Dimensiones	6
Especificaciones	7
Dimensiones de los espacios libres (cercanía a los gabinetes)	8
Dimensiones de los espacios libres (Revestimientos de material compuesto y de madera)	9
Requerimientos eléctricos y de gas	10
Información general	12
Instalación	13
Remoción de la puerta	13
Instalación de las patas	14
Nivelación, ajustes y alineación	15
Instalación del dispositivo antivolcaduras	16
Instalación del dispositivo antivolcaduras	17
Conexión del suministro de gas y eléctrico	18
Instalación final	18
Reemplazo y ajuste de la puerta	19
Preparación final	20
Lista de verificación de funcionamiento	20
Servicio y registro	21

IMPORTANTE

¡Lea y siga las siguientes instrucciones!

- Antes de comenzar, por favor lea total y detenidamente estas instrucciones.
- **NO** quite las etiquetas, advertencias o placas adheridas permanentemente al producto. El hacerlo podría anular la garantía.
- Acate todos los códigos y reglamentos locales y nacionales. La instalación debe cumplir con los códigos locales o, a falta de ellos, con el Código Nacional de Gas Combustible ANSI Z223.1/INFP54.
- La persona que realice la instalación debe dejar estas instrucciones con el consumidor, quien las debe conservar para que el inspector de la localidad las use y para referencia futura.

En Canadá: la instalación debe estar de acuerdo con los códigos actuales de instalación de gas CAN/CGA B149.1 y 2, o con los códigos locales. La instalación eléctrica debe estar de acuerdo con el Código Eléctrico Canadiense actual CSA C22.1, Parte 1 o con los códigos locales.

En Massachusetts: todos los productos alimentados por gas deben ser instalados por un fontanero o instalador de tuberías de gas con licencia de "Massachusetts". Se debe instalar una válvula manual con manija tipo "T" en la línea de abastecimiento de gas al electrodoméstico.

Su seguridad y la de los demás es muy importante.

Hemos colocado varios mensajes importantes sobre seguridad en este manual y en su electrodoméstico. Lea y obedezca siempre todos los mensajes sobre seguridad.



Este es el símbolo de alerta de seguridad. Este símbolo le alerta sobre riesgos que pueden causar la muerte o lesionar a usted y a otros.

Todos los mensajes de seguridad estarán precedidos por el símbolo de alerta de seguridad y la palabra "PELIGRO", "ADVERTENCIA" o "PRECAUCIÓN". El significado de estas palabras es:

PELIGRO

Señala riesgos o prácticas inseguras que RESULTARÁN en lesiones personales graves o la muerte.

ADVERTENCIA

Señala riesgos o prácticas inseguras que PODRÍAN resultar en lesiones personales graves o la muerte.

PRECAUCIÓN

Señala riesgos o prácticas inseguras que PODRÍAN resultar en lesiones personales leves o daño a la propiedad.

Todos los mensajes sobre seguridad identificarán el riesgo, y le dirán como reducir las posibilidades de resultar lesionado y lo que puede pasar si no se siguen las instrucciones.

IMPORTANTE

¡Lea y siga las siguientes instrucciones!

Se debe usar un GFI (interruptor de falla a tierra) si así lo requieren NFPA-70 (Código Eléctrico Nacional); las leyes federales, estatales o locales; o los reglamentos locales.

- El uso de un GFI normalmente se relaciona con la ubicación de un receptáculo respecto a cualquier fuente significativa de agua o humedad.
- Viking Range, LLC NO garantizará ningún problema que resulte de tomas GFI inadecuadamente instaladas o que no cumplan con los siguientes requisitos.

Si se requiere el uso de un GFI, este debe:

- Ser tipo receptáculo (NO se recomienda que sea tipo disyuntor o portátil)
- Usarse solo con cableado permanente (NO se recomienda cableado temporal o portátil)
- Conectarse en un circuito separado (no debe haber otros receptáculos, interruptores ni cargas en el circuito)
- Conectarse a un disyuntor estándar de tamaño apropiado (NO se recomienda un disyuntor GFI del mismo tamaño)
- Estar clasificado como Clase A (corriente de desconexión de 5 mA +/- 1 mA) de acuerdo con la norma UL 943
- Estar en buenas condiciones y no tener juntas sueltas (si es aplicable en ubicaciones en el exterior)
- Estar protegido de la humedad (agua, vapor, humedad alta) tanto como sea razonablemente posible

⚠ ADVERTENCIA

Para evitar posibles daños a los gabinetes y a su acabado, use solo materiales y acabados que no se manchen ni se desprendan, y que soporten temperaturas de hasta 194 °F (90 °C). Si el producto se va a instalar en un gabinete laminado, se debe usar un adhesivo resistente al calor. Verifique con el fabricante o el proveedor del gabinete que los materiales cumplan con estos requisitos.

⚠ PELIGRO



RIESGO DE DESCARGAS ELÉCTRICAS

Para evitar el riesgo de descargas eléctricas, lesiones personales o la muerte, revise que su electrodoméstico haya sido conectado adecuadamente a tierra de acuerdo con los códigos locales o en ausencia de ellos, con la última edición de la norma ANSI/NFPA 70 del Código Eléctrico Nacional (NEC).

⚠ PELIGRO



Riesgo de incendio o explosión.

SI NO SE SIGUEN EXACTAMENTE LAS

INSTRUCCIONES DE ESTE MANUAL, SE PUEDE OCASIONAR UN INCENDIO O EXPLOSIÓN QUE DÉ COMO RESULTADO DAÑOS MATERIALES, LESIONES PERSONALES O LA MUERTE.

- **NO** almacene ni use gasolina u otros vapores y líquidos inflamables cerca de esta unidad o de cualquier otro electrodoméstico.
- **QUÉ HACER SI PERCIBE OLOR A GAS:**
 - **NO** intente encender ningún electrodoméstico.
 - **NO** toque ningún interruptor eléctrico.
 - **NO** use ningún teléfono dentro del edificio.
 - Llame inmediatamente al proveedor de gas desde el teléfono de un vecino.
 - Siga las instrucciones del proveedor de gas.
 - Si no se puede comunicar con el proveedor de gas, llame al departamento de bomberos.
- Un instalador calificado, una agencia de servicio o el proveedor de gas debe realizar la instalación y el servicio.

IMPORTANTE

¡Lea y siga las siguientes instrucciones!

⚠ PELIGRO



RIESGO DE SUSTANCIAS QUÍMICAS

Para evitar el riesgo de daños a la propiedad y/o lesiones personales o la muerte, este electrodoméstico no debe usarse como unidad de calentamiento de espacios.

- El benceno es una sustancia química que forma parte del gas que se suministra a esta unidad de cocina, y se consume en las llamas durante la combustión. Es posible la exposición a una pequeña cantidad de benceno si ocurre una fuga de gas. El formaldehído y el hollín son productos secundarios de una combustión incompleta.
- Este producto contiene o produce sustancias químicas que pueden causar lesiones serias o la muerte, y que el estado de California sabe que son causantes de cáncer, defectos congénitos u otros daños en el sistema reproductivo. Para reducir el riesgo de las sustancias en el combustible o de la combustión de este, asegúrese de que este electrodoméstico se instale, opere y mantenga de acuerdo con las instrucciones contenidas en este documento.

⚠ ADVERTENCIA



RIESGO AL MOVER LA UNIDAD

Para evitar el riesgo de daños personales graves, se necesitan dos o más personas cuando se mueva o se maneje este electrodoméstico. Si es posible se recomienda el uso de equipo para mover la unidad.

⚠ PELIGRO



RIESGO DE FUGAS DE GAS

Para evitar el riesgo de lesiones personales o muerte, se deben realizar pruebas de detección de fugas en el electrodoméstico de acuerdo con las instrucciones del fabricante. Antes de poner la unidad en funcionamiento, siempre verifique que no haya fugas de gas usando una solución de agua y jabón.

- **NO USE UNA LLAMA EXPUESTA PARA COMPROBAR SI HAY FUGAS.**

⚠ ADVERTENCIA



RIESGOS DE VOLCADURAS

Para reducir el riesgo de daños a la propiedad o lesiones personales; instale el dispositivo antivolcaduras que se provee de acuerdo con las instrucciones de instalación de esta guía. El dispositivo debe embragar adecuadamente para evitar que el producto se vuelque.

- Esta estufa se puede volcar.
- Esto puede ocasionar lesiones personales.
- Instale el dispositivo antivolcaduras que se incluye con su estufa.
- Consulte las instrucciones de instalación.

Dimensiones

RVGR3302

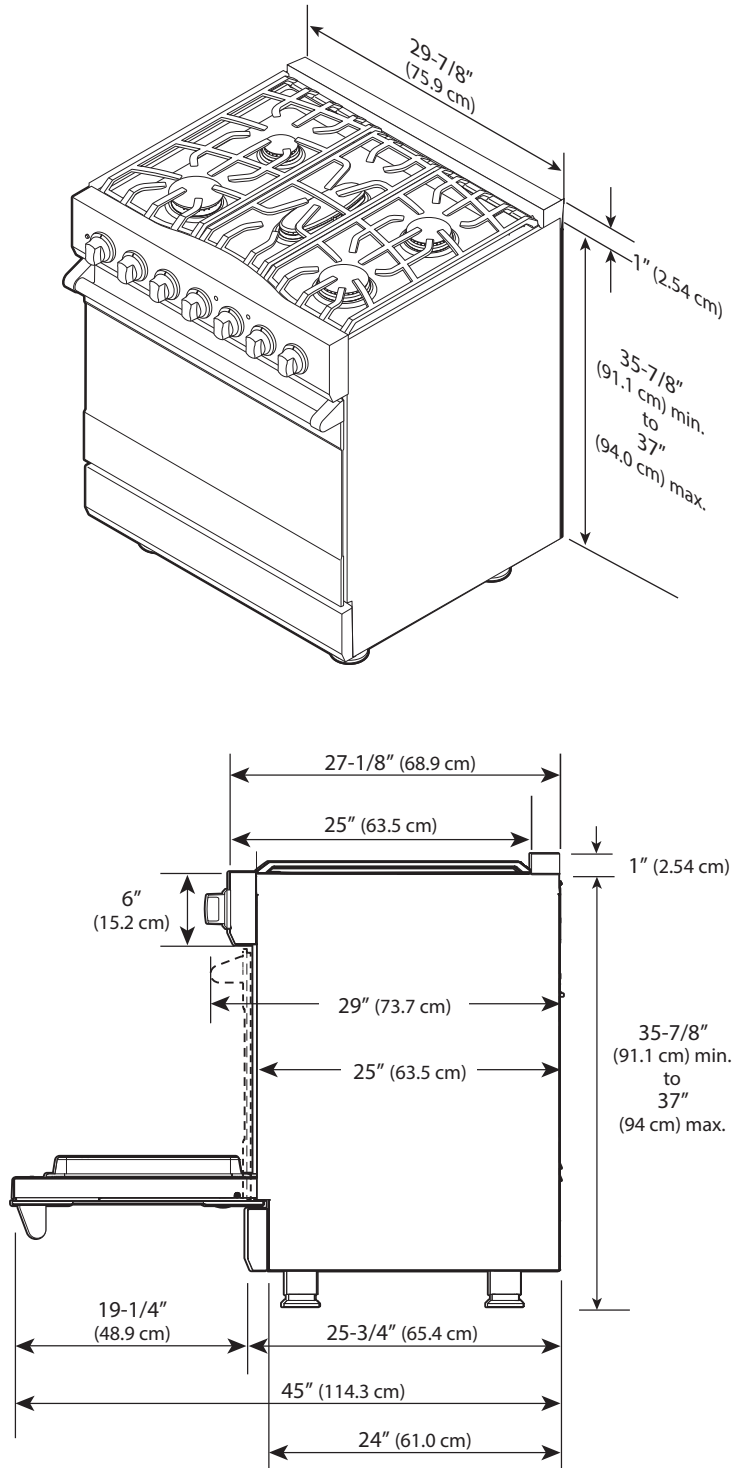

Nota: Las unidades se muestran con la moldura de la isla.

Especificaciones

RVGR3302	
Descripción	
Ancho total	29-7/8" (75.9 cm)
Altura exterior	Hasta la parte superior del panel lateral — 35-77/88" (91.11 cm) mín., 37" (94.00 cm) máx. Ajuste de las patas 1-1/8" (2.9 cm)
Profundidad exterior desde la parte de atrás	Hasta el frente del panel lateral — 25" (63.5 cm) Hasta el frente de la puerta — 25-33/44" (65.4 cm) Hasta el frente del panel de control — 27-1/8" (68.9 cm) Hasta el final de las perillas — 29" (73.7 cm)
Adiciones a la altura exterior	Hasta la parte superior de la moldura de la isla — añadida 1" (2.54 cm) Hasta la parte superior de la protección posterior — añadida 6" (15.2 cm) Hasta la parte superior del estante alto — añadida 18-3/16" (46.2 cm)
Requerimientos de gas	La unidad estándar se entrega para gas natural; se convierte con un equipo de conversión para LP que (Se compra por separado); acepta una línea de servicio de gas residencial estándar de 1/2" (1.3 cm) de diámetro interno
Presión del distribuidor de gas	Gas natural 5.0" WCP/ Propano líquido L/P 10.0" WCP
Requerimientos eléctricos	120VAC/60 Hz; cable de 3 alambres de 4 pies (121.9 cm) con enchufe de tres terminales y conexión a tierra, conectado a la unidad
Consumo máximo	0.74 amperios
Clasificación nominal de los quemadores Frontal izquierdo Posterior izquierdo Central Posterior derecho Frontal derecho	18,000 BTU Nat/16,500 BTU LP/Propano (5.3 kW Nat/4.9 kW LP/Propano) 9,100 BTU Nat/6,500 BTU LP/Propano (2.7 kW Nat/1.9 kW LP/Propano) 9,100 BTU Nat/8,000 BTU LP/Propano (2.7 kW Nat/2.4 kW LP/Propano) 12,000 BTU Nat/11,000 BTU LP/Propano (3.5 kW Nat/3.2 kW LP/Propano) 17,000 BTU Nat/15,000 BTU LP/Propano (5.1 kW Nat/4.4 kW LP/Propano)
Clasificación del quemador para hornear	30,000 BTU Nat/130,000 BTU LP/Propano (8.8 kW Nat/8.8 kW LP/Propano)
Clasificación del quemador para asar	15,000 BTU Nat/14,500 BTU LP/Propano (4.4 kW Nat/4.3 kW LP/Propano)
Ancho del interior del horno	23" (58.4 cm)
Altura del interior del horno	16-1/8" (40.9 cm)
Profundidad del interior del horno	Total - 18-3/4" (47.6 cm) AHAM - 15-3/8" (39.2 cm)
Volumen del horno Total AHAM	4.0 pies cúbicos 3.3 pies cúbicos
Peso aproximado de embarque	410 lbs. (184.5 kg)

Nota: Las distancias a los materiales no combustibles no son parte del alcance de ANSI Z21 y no están certificadas por CSA. Las distancias a los materiales no combustibles deben estar aprobadas por la autoridad que tenga jurisdicción.

Distancia mínima a construcciones combustibles adyacentes:

Por debajo de la superficie de cocinar (36" [91.4 cm] y menor)

- Lados- 0"
- Soporte superior de la rejilla - a 36" (91.4 cm)

Por arriba de la superficie de cocinar (más de 36" [91.4 cm])

- Lados - 6" (15.2 cm)
- Dentro de 6" (15.2 cm) de espacio a los lados; los gabinetes de pared con una profundidad no mayor de 13" (33.0 cm) deben estar a un mínimo de 18" (45.7 cm) por arriba de la superficie de cocinar
- Los gabinetes de pared que estén directamente por encima del producto deben estar a un mínimo de 42" (106.7 cm) por arriba de la superficie de cocinar
- Parte posterior - 0" con la protección posterior de 6" o con el estante de arriba; 0" con la moldura de la isla y con una pared posterior no combustible;
- 6" (15.2 cm) con la moldura de la isla y una pared posterior combustible.

Dimensiones de los espacios libres

(proximidad a los gabinetes)

- Esta estufa se debe instalar directamente adyacente a los gabinetes existentes de base alta de 36" (91.4 cm).

IMPORTANTE: La moldura lateral DEBE estar 3/8" (0.95 cm) por sobre la superficie del gabinete adyacente. Esto se puede lograr elevando la unidad con los ajustes giratorios de las patas.

- La estufa NO puede instalarse directamente adyacente a paredes laterales, gabinetes altos, electrodomésticos altos u otras superficies verticales laterales con una altura superior a 36" (91.4 cm). Tiene que haber un espacio mínimo a los lados de 6" (15.2 cm) desde la estufa hasta tales superficies combustibles por encima de la altura de 36" (91.4 cm) de la superficie del gabinete.
- Dentro del espacio a los lados de 6" (15.2 cm) hasta las superficies verticales combustibles por arriba de 36" (91.4 cm), la profundidad máxima de los gabinetes de pared debe ser de 13" (33.0 cm), y los gabinetes de pared que estén dentro de este espacio a los lados de 6" (15.2 cm) deben estar 18" (45.7 cm) por arriba de la superficie de los gabinetes de 36" (91.4 cm)

de altura.

- Los gabinetes de pared que estén por encima de la estufa deben estar a una distancia mínima de 42" (106.7 cm) por sobre la superficie de cocinar de la estufa en todo el ancho de la estufa. Esta altura mínima no es un requisito si hay una campana de ventilación sobre la superficie de cocinar.

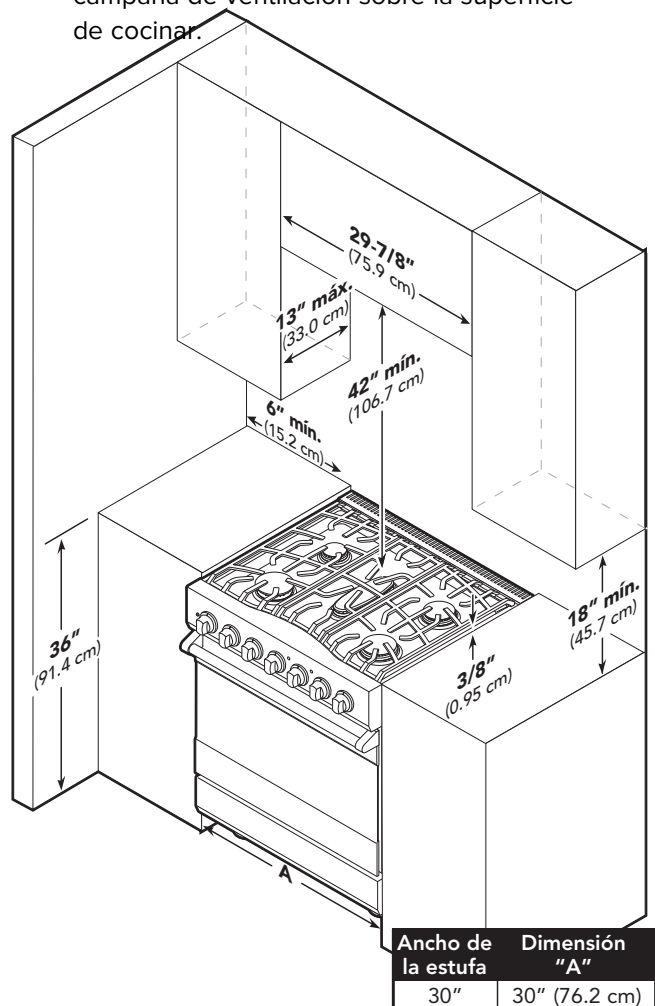

⚠ PRECAUCIÓN



Riesgo de quemaduras

Evite el riesgo de lesiones personales; si los gabinetes instalados por encima del electrodoméstico se usan para almacenar artículos, se puede crear un riesgo potencial de quemaduras. Los artículos combustibles se pueden incendiar y los artículos metálicos se pueden calentar, y causar quemaduras. Si se va a instalar un gabinete para almacenar, se puede reducir el riesgo instalando una campana de ventilación que sobresalga horizontalmente un mínimo de 5" (12.7 cm) de la parte inferior de los gabinetes.

Nota: Si hay una campana instalada, los gabinetes de pared que estén sobre la estufa tienen una distancia mínima diferente.

Dimensiones de los espacios libres

(revestimientos de material compuesto o de madera)

La parte inferior de una campana estándar deberá estar como mínimo a 30" (76.2 cm) y como máximo a 36" (91.4 cm) sobre la superficie del gabinete. Esto típicamente resultará en que la parte inferior de la campana esté a una distancia de 66" (167.6 cm) a 72" (182.9 cm) por encima del piso. *Vea las instrucciones de instalación de las campanas de ventilación para obtener más información.* Estas dimensiones permiten el funcionamiento seguro y eficiente de la campana.

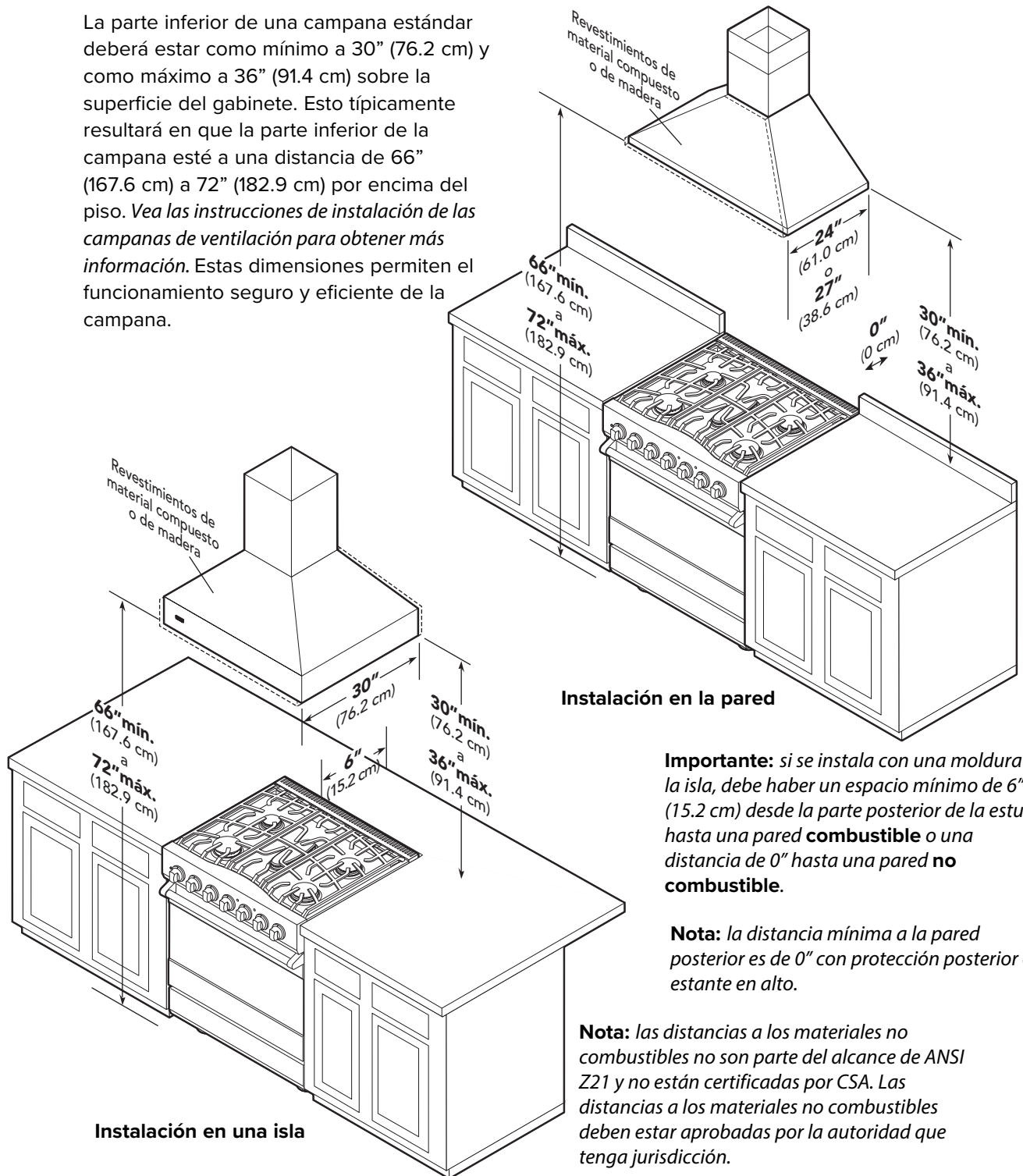

Instalación en la pared

Instalación en una isla

Importante: si se instala con una moldura de la isla, debe haber un espacio mínimo de 6" (15.2 cm) desde la parte posterior de la estufa hasta una pared **combustible** o una distancia de 0" hasta una pared **no combustible**.

Nota: la distancia mínima a la pared posterior es de 0" con protección posterior o estante en alto.

Nota: las distancias a los materiales no combustibles no son parte del alcance de ANSI Z21 y no están certificadas por CSA. Las distancias a los materiales no combustibles deben estar aprobadas por la autoridad que tenga jurisdicción.

Requerimientos eléctricos y de gas

Requerimientos eléctricos

Revise los códigos nacionales y locales aplicables a esta unidad. Esta estufa requiere 120VAC/60 Hz; un cable de 3 alambres de 4 pies (121.9 cm) con enchufe de tres terminales y conexión a tierra, conectado a la unidad. La sección “Conexión eléctrica” contiene las instrucciones para la conexión a tierra. La unidad debe estar conectada a un

⚠ ADVERTENCIA

 **RIESGO DE DESCARGAS ELÉCTRICAS**

Para evitar el riesgo de descargas eléctricas, daños personales o la muerte, revise que el suministro eléctrico esté interrumpido en la caja de fusibles y que el válvula de suministro de gas esté cerrada hasta que la estufa se instale y esté lista para funcionar; solo un instalador autorizado debe realizar la instalación.

circuito independiente y con fusible.

Conexión del gas

La línea de abastecimiento (servicio) de gas debe tener el mismo tamaño o un tamaño mayor que la línea de entrada del electrodoméstico. Esta estufa utiliza una entrada de 1/2" (1.3 cm) de diámetro interno NPT (Sch40). El sellador en todos las uniones de la tubería debe ser resistente al gas LP.

La estufa está específicamente diseñada para gas natural o LP. Antes de comenzar la instalación, verifique que el modelo sea compatible con el suministro de gas que se vaya a usar.

Válvula manual:

La válvula proporcionada por el instalador se debe instalar en la línea de servicio de gas antes del electrodoméstico, en un lugar en el que se pueda alcanzar rápidamente en el caso de una emergencia. Cualquier abertura ubicada detrás de la estufa deberá sellarse.

Requerimientos eléctricos y de gas

En Massachusetts: se debe instalar una válvula manual con manija tipo "T" en la línea de abastecimiento de gas al electrodoméstico.

IMPORTANTE: todas las conversiones requeridas deben ser realizadas por su distribuidor, por un fontanero con licencia calificado o por una compañía de abastecimiento de gas. Por favor,

proporcione esta guía a la persona de servicio antes de que comience su trabajo.

Regulador de presión:

- Todo el equipo comercial de trabajo pesado para cocinar debe tener un regulador de presión en la línea de entrada de servicio para un funcionamiento seguro y eficiente, ya que la presión del suministro puede variar según la demanda local. No se

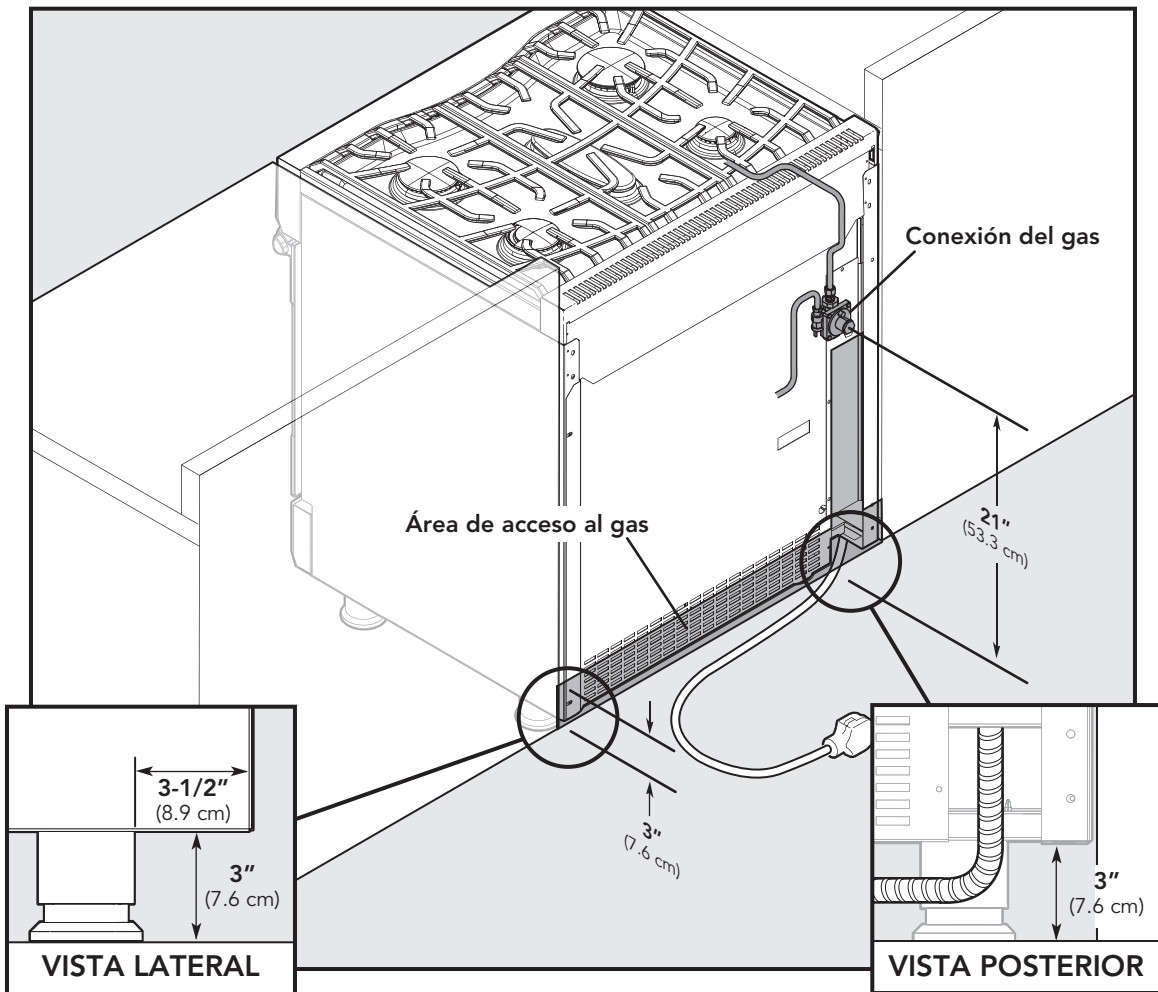

Información general

LEA Y SIGA TODA LA INFORMACIÓN SOBRE ADVERTENCIAS Y PRECAUCIONES CUANDO INSTALE ESTA UNIDAD.

- Deben sellarse todas las aberturas en la pared que quede detrás de la unidad y en el piso debajo de la estufa.
- **NO** obstruya el flujo de los gases de combustión ni del aire de ventilación.

! PRECAUCIÓN

Evite cualquier tipo de daño a las aberturas de ventilación del horno. Las aberturas de ventilación deben estar despejadas y abiertas para proporcionar un flujo de aire adecuado para el funcionamiento óptimo del horno.

Para mover, manejar y desempacar la unidad

Remueva y deseche todo el material de empaque, el cartón y la cinta adhesiva del exterior e interior de la estufa.

Quite el paquete de cartón superior, que contiene las cabezas y las tapas de los quemadores, las parrillas, las patas niveladoras y el dispositivo antivolcaduras, de la parte superior de la estufa.

NO tire el soporte metálico que se proporciona con la estufa. Ese es el dispositivo antivolcaduras y debe instalarse con la unidad.

El de tipo 1 es un dispositivo para montaje en pared que se puede usar para todas las aplicaciones de instalación.

El de tipo 2 es un dispositivo de montaje en el piso que se puede usar para todas las aplicaciones excepto cuando la estufa se instale sobre una capa subyacente de cemento.

Importante: La estufa se **DEBE** instalar con uno de los dispositivos antivolcaduras. *Vea la sección "Instalación del dispositivo antivolcaduras".*

Algunas piezas de acero inoxidable pueden tener una envoltura plástica protectora que se debe quitar. Antes del uso, se debe lavar minuciosamente el interior con agua jabonosa caliente para eliminar los residuos de la película protectora y cualquier polvo o desechos, y luego se debe enjuagar y secar con un paño. Muy rara vez se necesitan soluciones limpiadoras más fuertes que el agua con jabón.

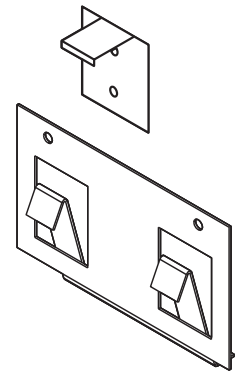

Instalación

⚠ AVISO

NO use el mango o la puerta del horno para levantar el horno. Antes de instalar la unidad, quítele la puerta del horno para asegurarse de que no la usen para levantarla. **NO** levante ni transporte la puerta por el mango.

Su distribuidor, un fontanero con licencia o un instalador de gas certificado debe realizar la remoción de la puerta.

Remoción de la puerta

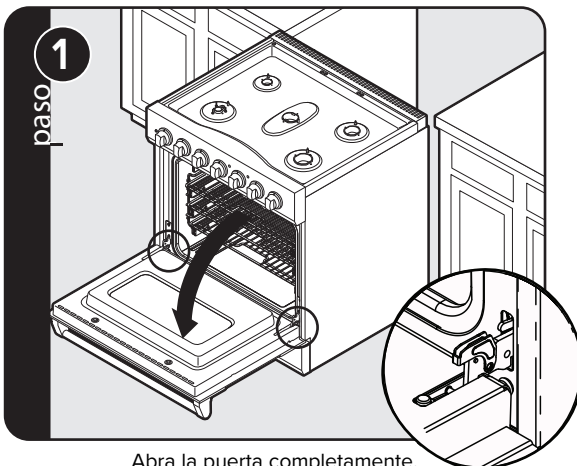

1 **paso**
Abra la puerta completamente.
Pliegue los pestillos hacia atrás hasta que queden fijos en su sitio.

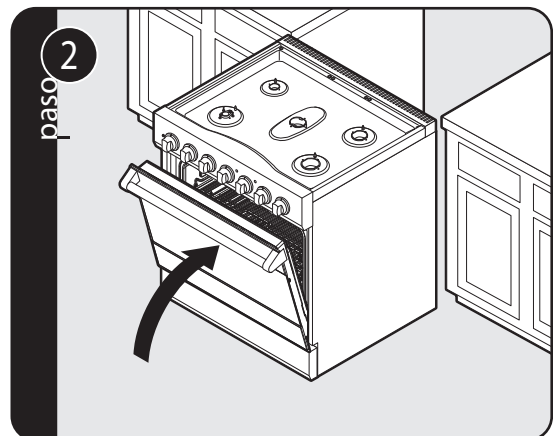

2 **paso**
Cierre lentamente hasta que los pasadores detengan la puerta.

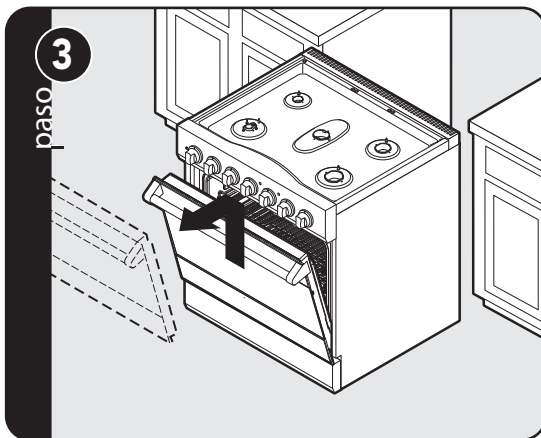

3 **paso**
Levante y quite la puerta.

Instalación de las patas

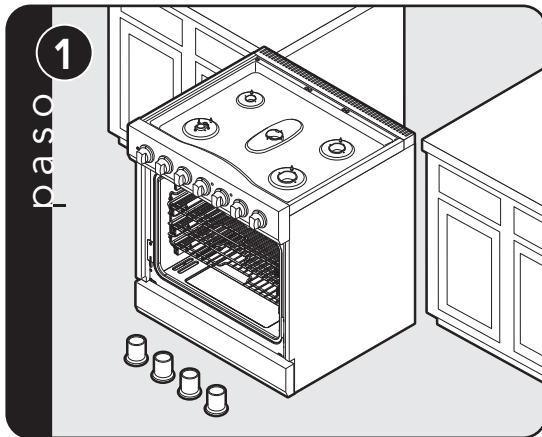

Las patas están empacadas en el paquete de cartón que está en la parte superior.

Nota: las patas se deben instalar cerca de donde se va a usar el electrodoméstico, ya que no son lo suficientemente seguras para mover la unidad largas distancias.

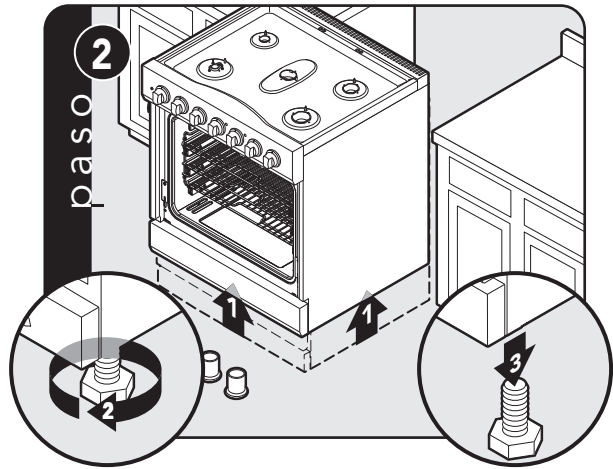

Nota: se recomienda enfáticamente que se use un gato para paletas o un gato elevador en lugar de inclinar la unidad. Eleve la unidad aproximadamente un pie (12 pulg). Desatornille las patas provisionales de los acopladores.

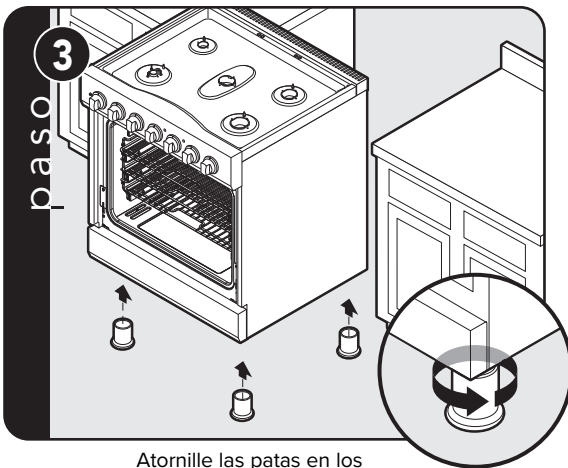

Atornille las patas en los acopladores de las cuatro esquinas.

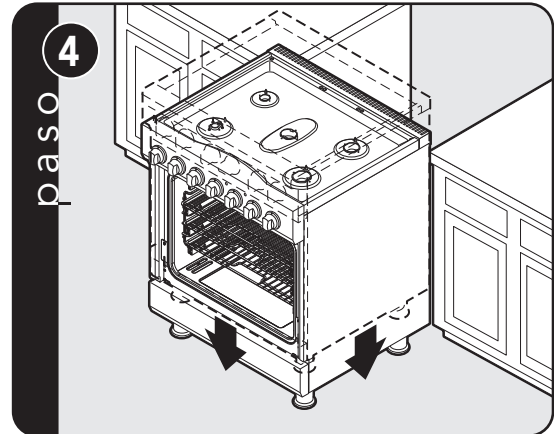

Baje la estufa lentamente para evitar cualquier tensión indebida en las patas y en el herraje interno de montaje.

Nivelación/ Ajustes/ Alineación

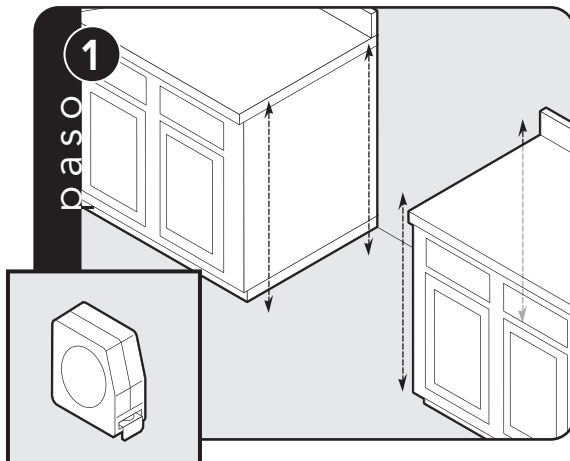

Mida las cuatro esquinas del área de la abertura para verificar que el piso esté nivelado.

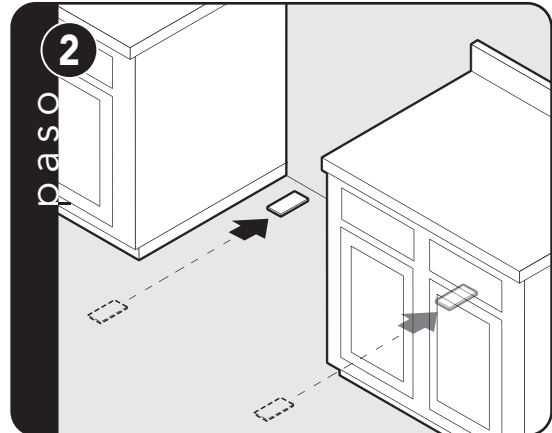

Para pisos desnivelados o con pendiente, nivele la unidad usando solamente cuñas de metal si el ajuste que se necesita excede la rosca disponible en las patas.

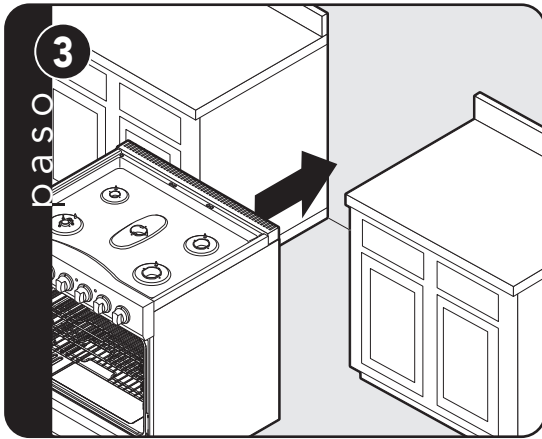

Coloque la unidad dentro de la abertura.

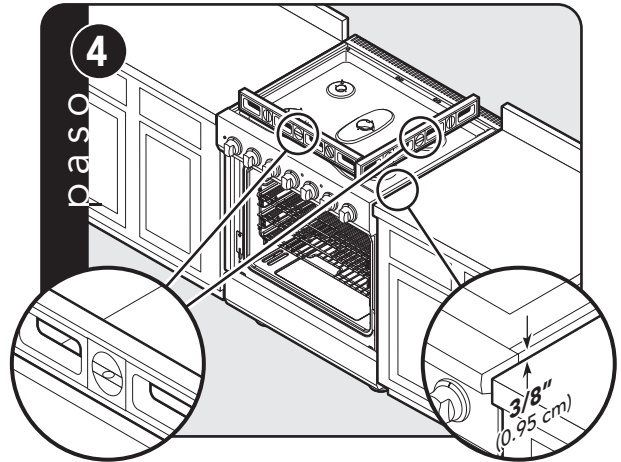

Verifique que la unidad esté nivelada de lado a lado y de atrás al frente. La moldura lateral de la esquina más alta debe estar a $3/8''$ (0.95 cm) por encima de la superficie del gabinete.

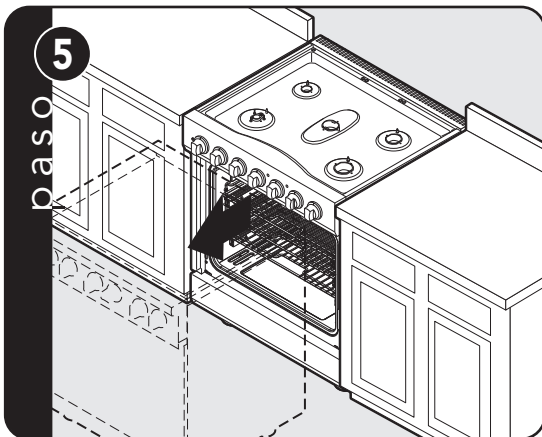

Si se necesita nivelar, saque la unidad de la abertura.

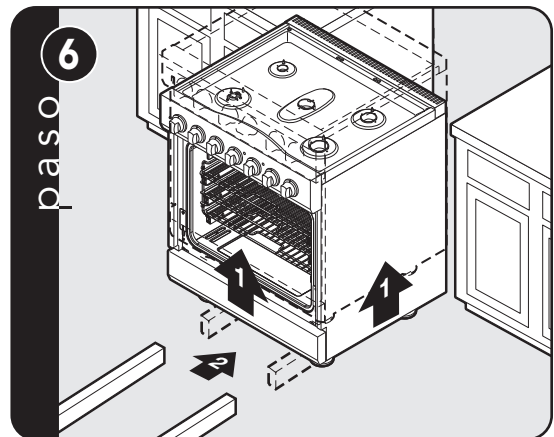

Levante la unidad y coloque debajo dos bloques de madera.

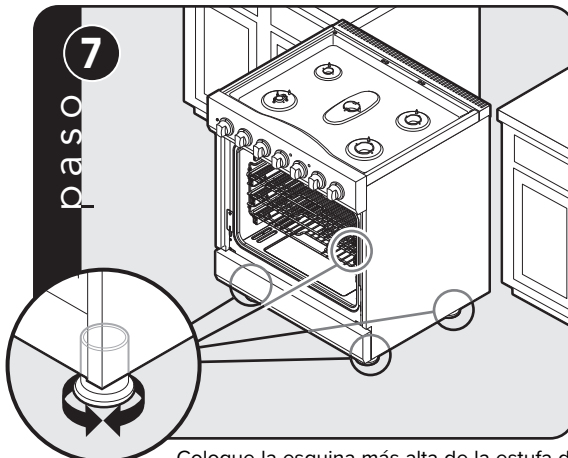

Coloque la esquina más alta de la estufa de tal manera que la parte superior de la moldura lateral quede a $3/8''$ (0.95 cm) por encima de la superficie del gabinete. Nivele la estufa con la esquina más alta.

Instalación del dispositivo antivolcaduras de montaje en pared

⚠ ADVERTENCIA



RIESGOS DE VOLCADURAS



- ESTA ESTUFA SE PUEDE OLCAR.
- UN NIÑO O ADULTO PUEDE OLCAR LA ESTUFA Y MORIR A CAUSA DE ELLO.
- NO INSTALAR EL DISPOSITIVO ANTIVOLCADURAS PUEDE RESULTAR EN QUEMADURAS GRAVES O LA MUERTE DE NIÑOS O ADULTOS.
- SI SE MUEVE LA ESTUFA, SE DEBERÁ VOLVER A ENGANCHAR EL DISPOSITIVO ANTIVOLCADURAS.

⚠ ADVERTENCIA



RIESGOS DE VOLCADURAS



Para reducir el riesgo de daños a la propiedad o lesiones personales; instale el dispositivo antivolcaduras que se provee de acuerdo con las instrucciones de instalación de esta guía. El dispositivo debe embragar adecuadamente para evitar que el producto se vuelque.

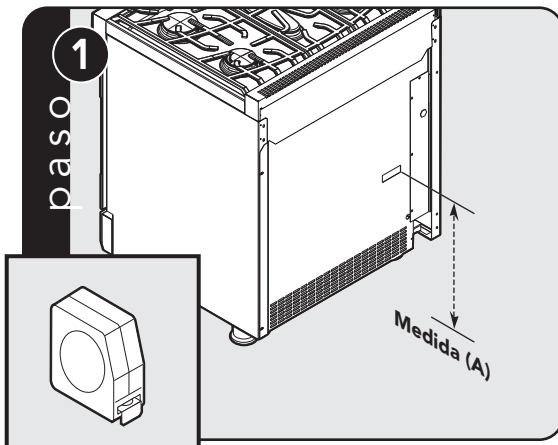

Mida desde el piso hasta la parte inferior de la abertura antivolcaduras ubicada en la parte posterior de la estufa. Esta será la medida (A).

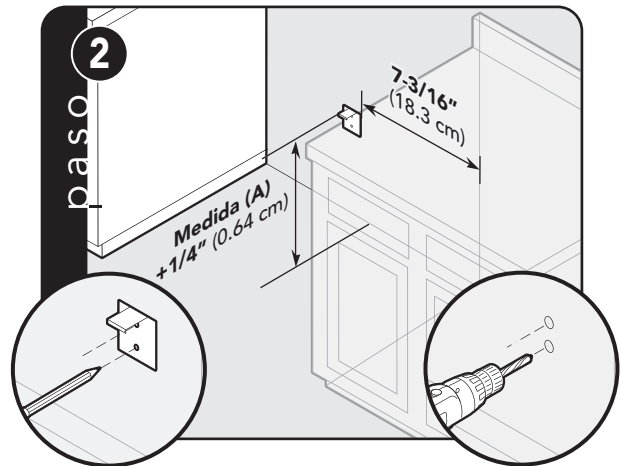

Ponga el dispositivo antivolcaduras en la pared posterior, con la esquina superior izquierda en la medida (A) más 1/4" (64 cm) desde el piso y 22-1/4" (56.5 cm) desde el lugar en donde vaya a ubicarse el lado derecho de la estufa (mirando a la estufa).

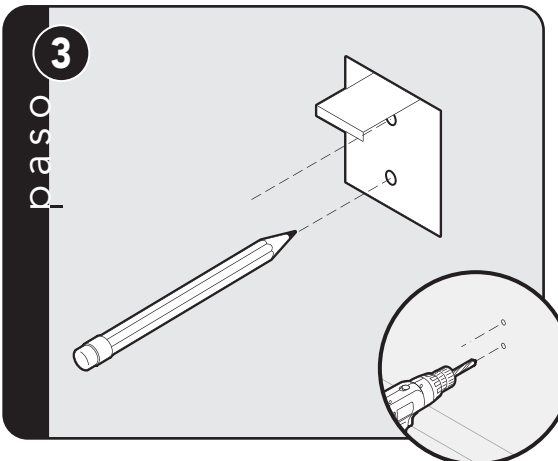

Marque y haga los agujeros donde se vaya a colocar el dispositivo.

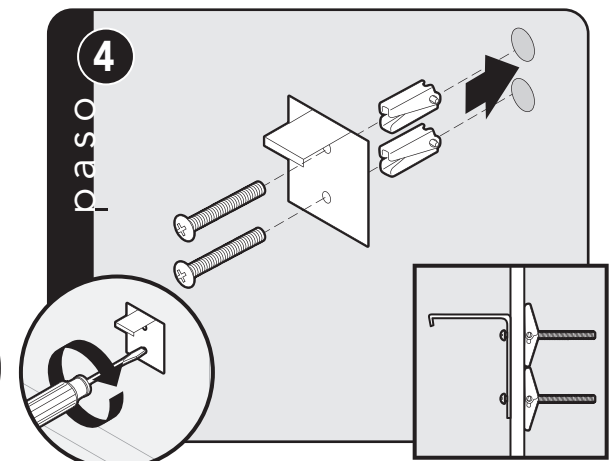

Fije el dispositivo con los tornillos que se proporcionan.

Instalación del dispositivo antivolcaduras de montaje en piso

DIM A partir de la pared posterior Sin separadores	2" (5.1 cm)
DIM A partir de la pared posterior Con separadores	2 3/4" (7.0 cm)

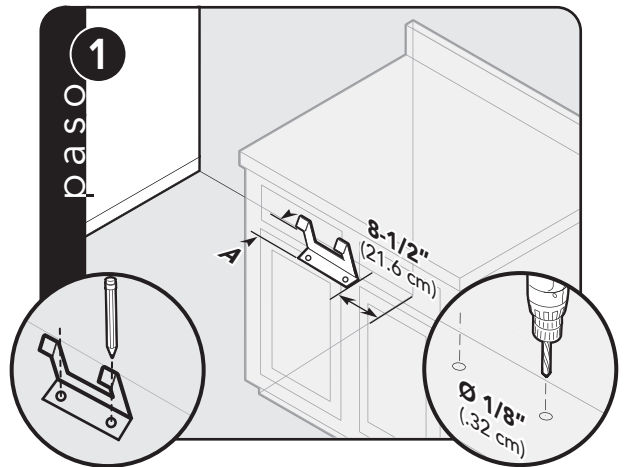

Refiérase a la tabla de dimensión basado en si se utilizan separadores con el dispositivo de ajuste trasero. Marque y haga agujeros de 1/8" (0.32 cm) donde se vaya a colocar el dispositivo.

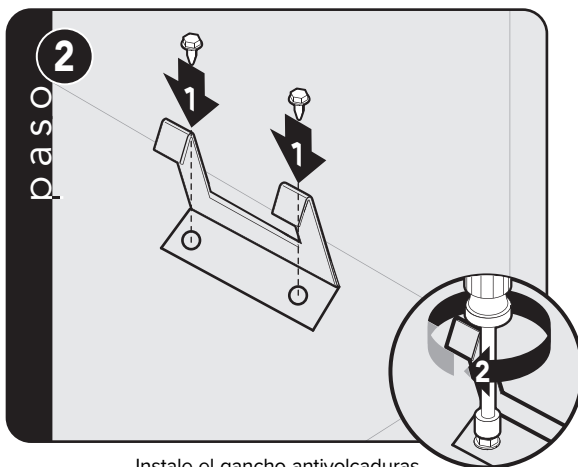

Instale el gancho antivolcaduras en el piso con los tornillos provistos.

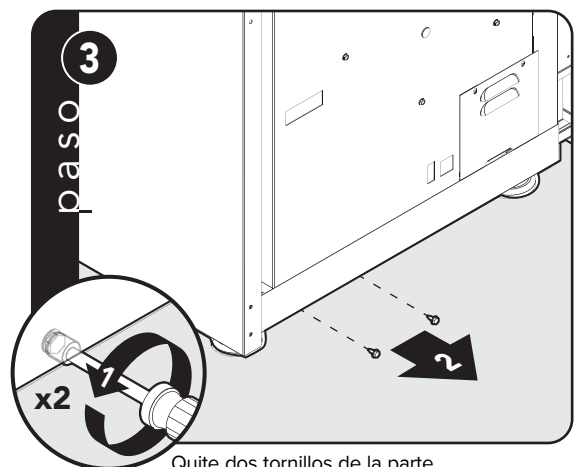

Quite dos tornillos de la parte posterior de la estufa.

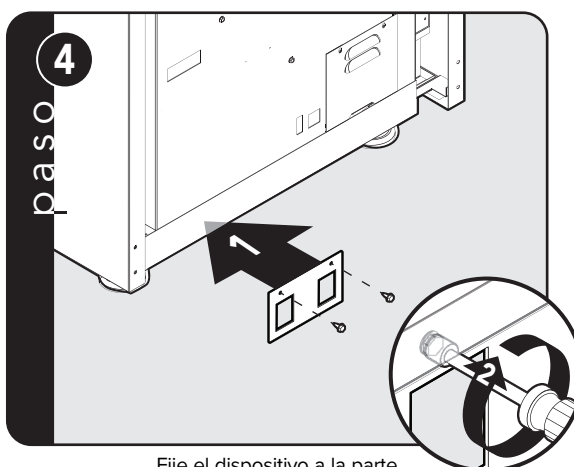

Fije el dispositivo a la parte posterior de la estufa con dos tornillos.

Conexión de gas y eléctrica

⚠ PELIGRO



RIESGO DE FUGAS DE GAS

Para evitar el riesgo de lesiones personales o muerte, se deben realizar pruebas de detección de fugas en el electrodoméstico de acuerdo con las instrucciones del fabricante. Antes de poner la unidad en funcionamiento, siempre verifique que no haya fugas de gas usando una solución de agua y jabón.

- **NO USE UNA LLAMA EXPUESTA PARA COMPROBAR SI HAY FUGAS.**

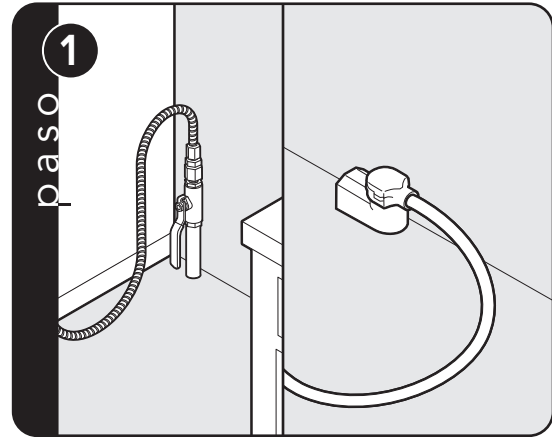

Conexión de gas y eléctrica. Antes de poner en funcionamiento la unidad, siempre verifique que no haya fugas de gas. Esto lo debe hacer su distribuidor, un fontanero con licencia o la compañía que suministra el gas.

Instalación final

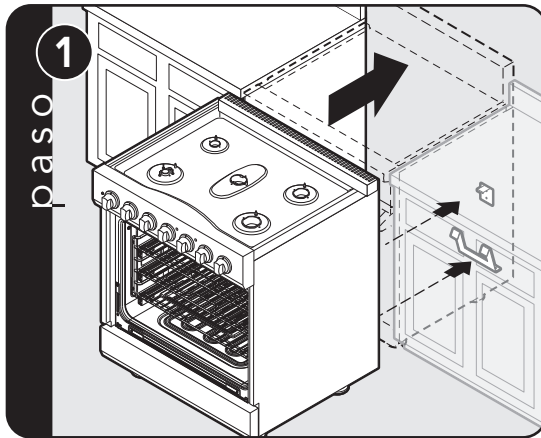

Coloque la estufa en su lugar. Asegúrese de que el dispositivo antivoltaduras encaje en la abertura correspondiente.

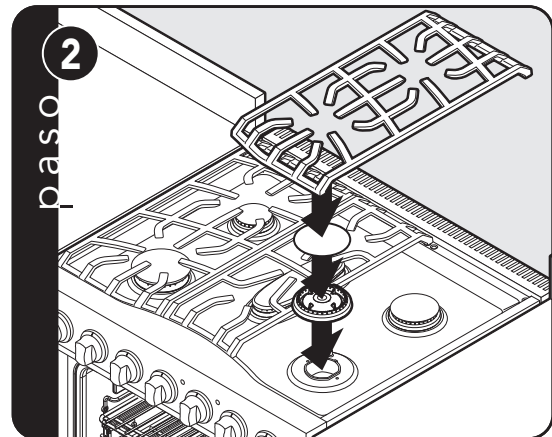

Las cabezas y las tapas de los quemadores se encuentran en el paquete de cartón que está en la parte superior junto con las parrillas. Alinee la cabeza del quemador en la base del quemador. Coloque la tapa del quemador sobre la cabeza del quemador. Coloque la parrilla en la bandeja del quemador.

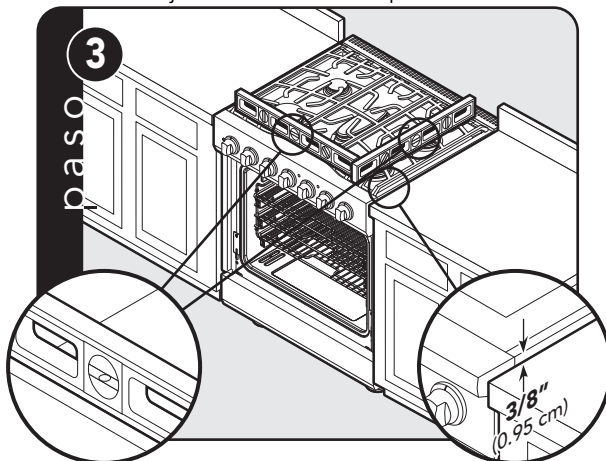

Verifique que la unidad esté nivelada de lado a lado y de atrás al frente. La moldura lateral debe estar a 3/8" (0.95 cm) por encima de la superficie del gabinete. Si la unidad no está nivelada, repita los pasos 5 al 7 de la sección "Nivelación/ Ajuste/ Alineamiento".

Colocación de la puerta

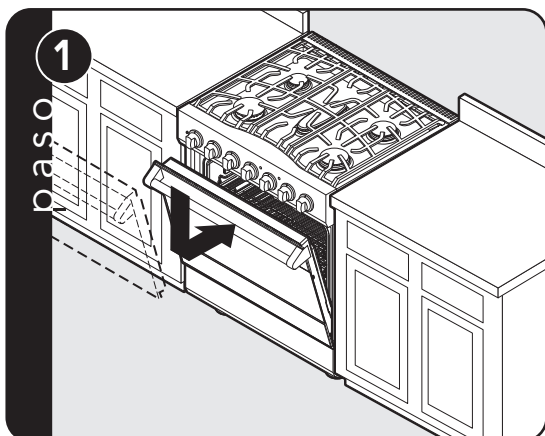

Realinee con cuidado la puerta en las bisagras. Deslícela hacia dentro y abajo

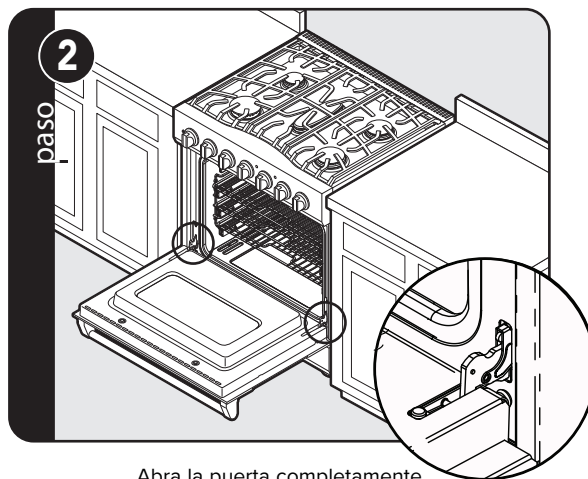

Abra la puerta completamente.
Pliegue los pestillos hacia delante hasta que queden fijos en su sitio.

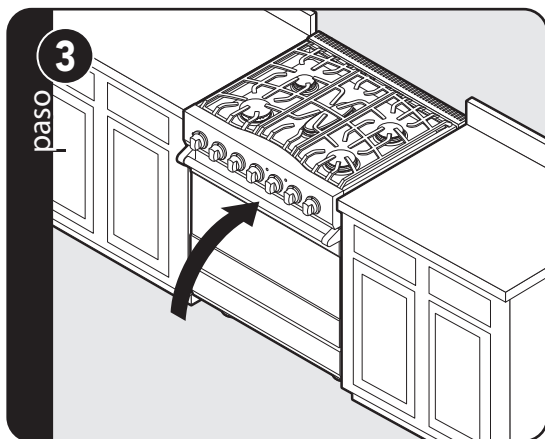

Cierre la puerta.

Preparación final

- Todas las piezas de acero inoxidable se deben limpiar con agua jabonosa caliente y con un limpiador líquido especial para este material. Si la unidad tiene acumulaciones de material, **¡NO** use lana de acero, paños, limpiadores ni polvos abrasivos! Si es necesario raspar el acero inoxidable para

quitar materiales incrustados, remoje con paños húmedos y calientes a fin de aflojar el material, y luego use un raspador de lana o de nilón. **¡NO** use cuchillos, espátulas ni ninguna otra herramienta de metal para raspar el acero inoxidable! Los arañazos son casi imposibles de quitar.

Lista de verificación de funcionamiento

Un instalador calificado debe verificar lo siguiente:

- h Revisar el encendido de los quemadores. Consultar en el diagrama la altura adecuada de la llama en HI. La llama baja debe encender en cada orificio.

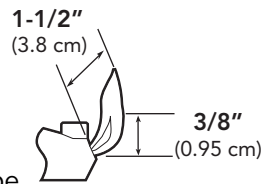

- h Revisar la función —de horneado del horno: quemador de horneado a potencia total.
- h Revisar la función del ventilador de —convección: el ventilador de convección se enciende cuando se usa en el modo de horneado por convección.
- h Revisar el funcionamiento del asador.
- h Revisar la función —de limpieza automática: la puerta se trabará en aproximadamente 30 segundos; se encenderán los quemadores de asado y horneado. Revisar los quemadores de asado por la ventana del horno para asegurarse de que estén encendidos, entonces cancelar el ciclo de limpieza automática para destrabar la puerta.

⚠ AVISO

Quando haga una prueba de rendimiento, **NO** opere el ciclo de limpieza automática por más de 10 minutos con las parrillas del horno en el interior. Si lo hace, puede hacer que se altere el color debido a la alta temperatura requerida para la limpieza automática.

Servicio y registro

Cuando se dé servicio al electrodoméstico, solo se pueden usar piezas de reemplazo autorizadas. Todo tipo de servicio se debe referir a un técnico calificado.

Comuníquese con Viking Range, LLC en el teléfono 1-888-845-4641 para obtener información del distribuidor de partes más cercano en su área o escriba a:

**VIKING RANGE, LLC
PREFERRED SERVICE
111 Front Street
Greenwood, Mississippi 38930 EE.UU.**

Para ver los números de modelo y de serie de su estufa, incline la estufa hacia atrás o coloque un espejo en el borde delantero de la base para mirar debajo de ella.

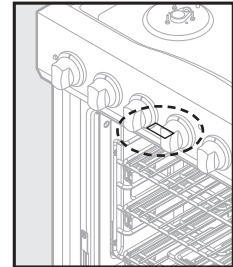

Anote la información que se indica abajo. La necesitará si alguna vez requiere servicio.

Número de modelo _____

Número de serie _____

Fecha de la compra _____

Fecha de la instalación _____

Nombre del concesionario _____

Dirección _____

**Esta guía de instalación debe permanecer con la unidad
para futura referencia.**

Viking Range, LLC
111 Front Street
Greenwood, Mississippi 38930 EE.UU.
(662) 455-1200

Para obtener información del producto,
llame al 1-888-845-4641
o visite el sitio web en vikingrange.com